

## SPÉCIFICATIONS

Nb.de cylindres / soupapes	4L / 2
Système d'injection	-
Turbocompresseur	WG
Total cylindrée	litres 3.4
Alésage x Course	Millimètres 99 x 110
Puissance max	kW (HP) @ rpm 90 (121) @ 2200
Couple max	Nm @ tpm 490 @ 1500
ATS	HI-eSCR
Certification	Stage IV - Tier 4 Final

## POIDS ET DIMENSIONS

Dimensions (L x P x H)	mm	714 x 601 x 852
Poids à sec du véhicule	Kg	315

LES DIMENSIONS PEUVENT CHANGER EN FONCTION DES OPTIONS DU MOTEUR

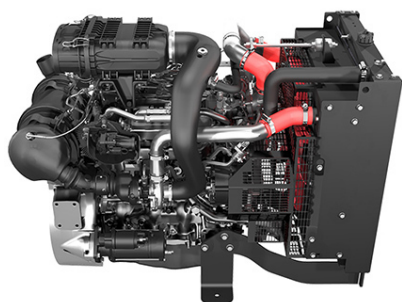

IMAGES NON CONTRACTUELLES

## PUISSANCE & COUPLE

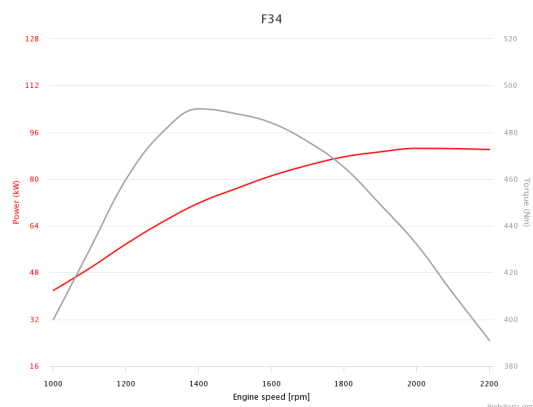

Vous voulez en savoir plus?

### LÉGENDE

#### Traitement de l'air

TCA (Turbocompressé avec refroidisseur d'air)

TC (Turbocompressé)

NA (Alimentation atmosphérique)

#### Turbocompresseur

WG (Wastegate - Soupape de décharge)

VGT (Turbocompresseur à géométrie variable)

TST (Turbocompresseur à deux étages)

#### Système d'échappement

EGR (Exhaust Gas Recirculation)

SCR (Réduction catalytique sélective)

DOC (Catalyseur d'oxydation diesel)

DPF (Filtre à particules diesel)

POUR DE PLUS AMPLES INFORMATIONS SUR LES EVALUATIONS DISPONIBLES NE FIGURANT PAS DANS CE DOCUMENT, VEUILLEZ CONTACTER LE RESEAU DE VENTE INDUSTRIELLE FPT OU VISITER NOTRE SITE [WWW.FPTINDUSTRIAL.COM](http://WWW.FPTINDUSTRIAL.COM)

SPÉCIFICATION SOUMISE À CHANGEMENT SANS PRÉAVIS

