

SPÉCIFICATIONS

Nb.de cylindres / soupapes	4L / 2
Système d'injection	-
Turbocompresseur	WG
Total cylindrée	litres 3.4
Alésage x Course	Millimètres 99 x 110
Puissance max	kW (HP) @ rpm 75 (101) @ 2200
Couple max	Nm @ tpm 430 @ 1500
ATS	HI-eSCR
Certification	Stage IV - Tier 4 Final

POIDS ET DIMENSIONS

Dimensions (L x P x H)	mm	714 x 601 x 852
Poids à sec du véhicule	Kg	315

LES DIMENSIONS PEUVENT CHANGER EN FONCTION DES OPTIONS DU MOTEUR

PUISSANCE & COUPLE

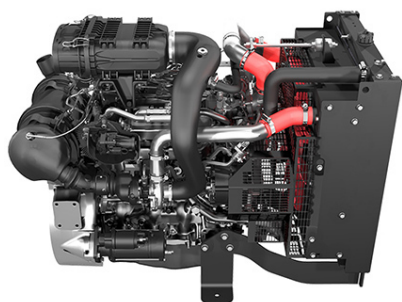
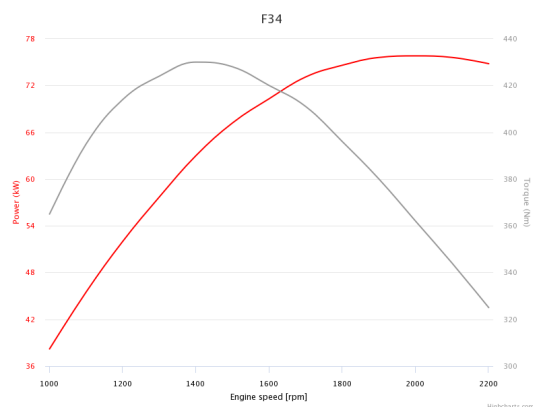

IMAGES NON CONTRACTUELLES

GROUPES MOTEURS

Vous voulez en savoir plus?

LÉGENDE

Traitement de l'air

TCA (Turbocompressé avec refroidisseur d'air)

TC (Turbocompressé)

NA (Alimentation atmosphérique)

Turbocompresseur

WG (Wastegate - Soupape de décharge)

VGT (Turbocompresseur à géométrie variable)

TST (Turbocompresseur à deux étages)

Système d'échappement

EGR (Exhaust Gas Recirculation)

SCR (Réduction catalytique sélective)

DOC (Catalyseur d'oxydation diesel)

DPF (Filtre à particules diesel)

POUR DE PLUS AMPLES INFORMATIONS SUR LES EVALUATIONS DISPONIBLES NE FIGURANT PAS DANS CE DOCUMENT, VEUILLEZ CONTACTER LE RESEAU DE VENTE INDUSTRIELLE FPT OU VISITER NOTRE SITE WWW.FPTINDUSTRIAL.COM

SPÉCIFICATION SOUMISE À CHANGEMENT SANS PRÉAVIS

